

DATENBLATT

**STATIVAUFNAHME**  
VARIO SYSTEM



Das **Pan Vario System** aus der **Pan Accessories Serie** ist ein Befestigungssystem, das für den mobilen Einsatz und für die flexible Montage entwickelt wurde.

Durch die **Vario-Stativaufnahme** (L-Bügel) für Lautsprecherstative mit einem Durchmesser von 36 mm können Lautsprecher bis zu einem Gewicht von 13 kg und einer Länge von 1,8 m aus der Pan AMT Serie, Pan Speaker Serie oder Pan Beam Serie auf Stativen einfach montiert und durch ein Rasterklemmelement vertikal ausgerichtet werden.

Die **Vario-Stativaufnahme** wird ohne den Einsatz von Werkzeug an dem Vario-Klemmträger für P 261-AMT-Systeme oder über den Vario-Magic Block durch zwei Kugelsperrbolzen befestigt.

Durch die L-Form der Halterung werden die Signalverbindungen am Lautsprecher vor unbefugtem Zugriff geschützt.

Das Zubehör ist aus Stahl gefertigt und kann mit einer Pulverbeschichtung an die Farbgestaltung des Lautsprechers angepasst werden.

**AUSSTATTUNG / OPTIONEN**



Erklärung zu den Symbolen siehe letzte Seite.

**ANWENDUNGEN**

Stativmontage

Alle **Pan Acoustics**-Lautsprecher und das entsprechende Zubehör werden von Pan Acoustics in Deutschland selbst entwickelt, konstruiert und aus hochwertigen Materialien und nach strengen Kriterien gefertigt.

## VARIO-STATIVAUFNAHME

<b>Material:</b>	Stahl
<b>Belastbarkeit:</b>	max. 13 kg
<b>Standardfarben:</b>	RAL 9005 (Schwarz), seidenmatt RAL 9010 (Weiß), seidenmatt
<b>Abmessungen ohne Lautsprecher (HxBxT):</b>	502 x 100 x 173 [mm]
<b>Gewicht:</b>	1,8 kg

### TECHNISCHE ANSICHT



Abbildung Vario System inkl. Klemmträger und Stativaufnahme



## ERKLÄRUNG AUSSTATTUNG / OPTIONEN - ZUBEHÖR

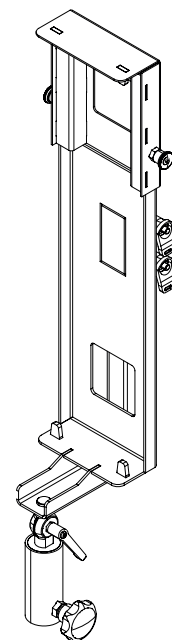
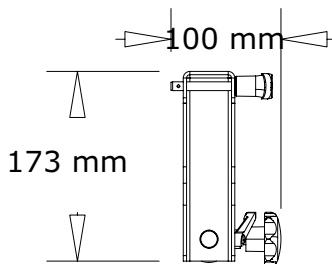
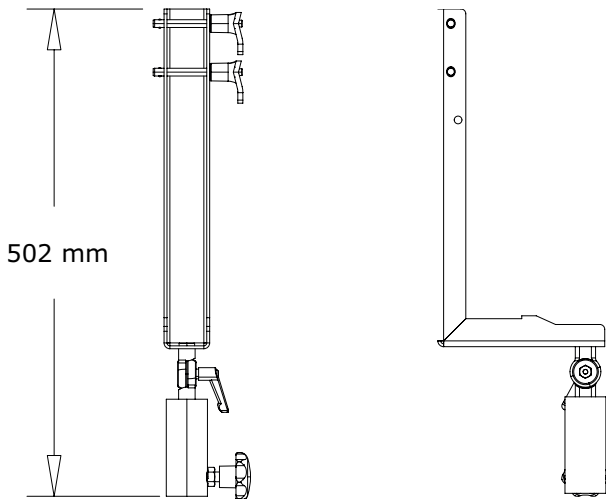

**Individuelle Lackierung / Farbgebung**  
im RAL-System. Andere Farbsysteme wie RAL-Design, Pantone etc. sind ebenfalls möglich.



**Looks good, sounds good.**  
Pan Acoustics' Produkte definieren sich durch natürlichen Sound und ansprechendes Design.

Einige Ausstattungsmerkmale lassen sich nicht kombinieren. Auskunft darüber, welche Merkmale miteinander zu kombinieren sind, können Sie per Mail an [vertrieb@pan-acoustics.de](mailto:vertrieb@pan-acoustics.de) erhalten.

## Qualitätsversprechen

**Pan Acoustics** steht zu seinen Produkten und gibt auf die Lautsprecher bis zu **10 Jahre Garantie** auf etwaige Material- oder Fabrikationsfehler. Von der 10-jährigen Garantie ausgenommen sind Neuwaren, die in den Schutzklassen IP54 und IP65 gefertigt sind sowie digitale Audiointerfaces (DANTE®) der Firma Audinate Pty Ltd und Akkus. Für Lautsprecher in den Schutzklassen IP54 und IP65 wird eine Garantiezeit von 3 Jahren gewährt.

