

DATENBLATT

## SCHWENKBÜGEL, 261-AMT



Der **Schwenkbügel, 261-AMT** aus der **Pan Accessories Serie** ist für die Aufnahme von **Pan AMT-Lautsprechersystemen** der Modelle P 261-AMT | Cine und P 261-AMT | Event entwickelt worden.

Das Zubehör ist aus Stahl gefertigt und mit einer Pulverbeschichtung versehen. Die Halterung ist für eine sichere Montage der Lautsprecher an Decken, zum Fliegen (vertikale Befestigung) an Rohren/ Traversen oder auf Stativen konstruiert. Über die Montagelöcher in der Bügeloberseite kann entsprechendes Befestigungszubehör, z.B. TV-Zapfen, Stativadapter oder Ringösen für die Befestigung an Stahlseilen montiert werden.

Über die seitlichen Rastplatten kann der Schwenkbügel in Fünfzehn-Grad-Schritten in einem Schwenkbereich von +15° bis -195° eingestellt werden. Über einen Rastbolzen kann die eingestellte Winkelung arretiert werden.

Der Schwenkbügel wird über die seitlich befindlichen Nuten des P 261-AMT | Cine- oder P 261-AMT | Event-Lautsprechers befestigt.

### AUSSTATTUNG / OPTIONEN



Erklärung zu den Symbolen siehe letzte Seite.

### ANWENDUNGEN

Deckenmontage, vertikale Befestigung (Fliegen) an Rohren und Traversen

Alle **Pan Acoustics**-Lautsprecher und das entsprechende Zubehör werden von Pan Acoustics in Deutschland selbst entwickelt, konstruiert und aus hochwertigen Materialien und nach strengen Kriterien gefertigt.

**TECHNISCHE DATEN: SCHWENKBÜGEL, 261-AMT**

MECHANISCHE EIGENSCHAFTEN

<b>Gehäuse:</b>	Stahl
<b>Schwenkbereich Lautsprecher:</b>	210° (+15°/ -195°)/ Fünfzehn-Grad-Schritte
<b>Belastbarkeit:</b>	max 13 kg
<b>Standardfarben:</b>	RAL 9010 (Weiß), seidenmatt RAL 9005 (Schwarz), seidenmatt
<b>Abmessungen ohne Lautsprecher (HxBxT):</b>	377 x 388,5 x 80 [mm]
<b>Gewicht:</b>	2,2 kg

TECHNISCHE ANSICHT

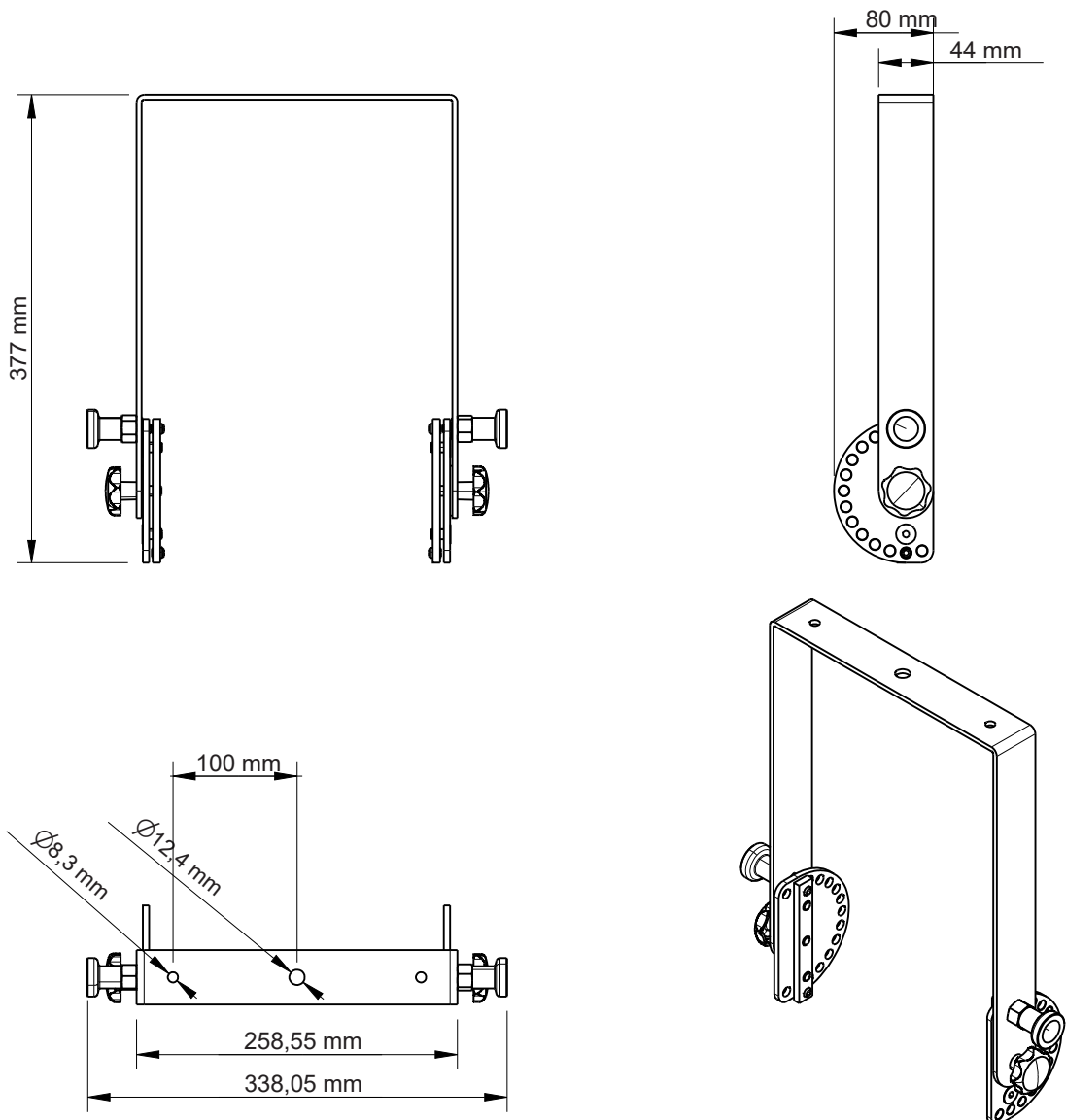



## ERKLÄRUNG AUSSTATTUNG / OPTIONEN - ZUBEHÖR



**Individuelle Lackierung / Farbgebung**  
im RAL-System. Andere Farbsysteme wie RAL-Design, Pantone etc. sind ebenfalls möglich.



**Looks good, sounds good.**  
Pan Acoustics' Produkte definieren sich durch natürlichen Sound und ansprechendes Design.

Einige Ausstattungsmerkmale lassen sich nicht kombinieren. Auskunft darüber, welche Merkmale miteinander zu kombinieren sind, können Sie per Mail an [vertrieb@pan-acoustics.de](mailto:vertrieb@pan-acoustics.de) erhalten.

## Qualitätsversprechen

**Pan Acoustics** steht zu seinen Produkten und gibt auf die Lautsprecher bis zu **10 Jahre Garantie** auf etwaige Material- oder Fabrikationsfehler. Von der 10-jährigen Garantie ausgenommen sind Neuwaren, die in den Schutzklassen IP54 und IP65 gefertigt sind sowie digitale Audiointerfaces (DANTE®) der Firma Audinate Pty Ltd und Akkus. Für Lautsprecher in den Schutzklassen IP54 und IP65 wird eine Garantiezeit von 3 Jahren gewährt.

